



CARACTERISTIQUES

PERFORMANCES

Poids en ordre de marche :	9 380 kg
Fréquence de vibration avant :	40/50 Hz
Fréquence de vibration arrière :	40/50 Hz
Amplitude avant :	0,62/0,34 mm
Amplitude arrière :	0,62/0,34 mm

DIMENSIONS

Largeur de travail max (en crabe) :	1 850 mm
Longueur :	4 600 mm
Largeur :	1 790 mm
Hauteur :	3 050 mm
Empattement :	3 400 mm
Force de centrifuge avant :	68/60 kN
Force de centrifuge arrière :	68/60 kN

CARACTERISTIQUES TECHNIQUES

Constructeur :	DEUTZ
Type :	TCD 2012 L04 2V
Puissance :	100,0 / 136 kW / CV

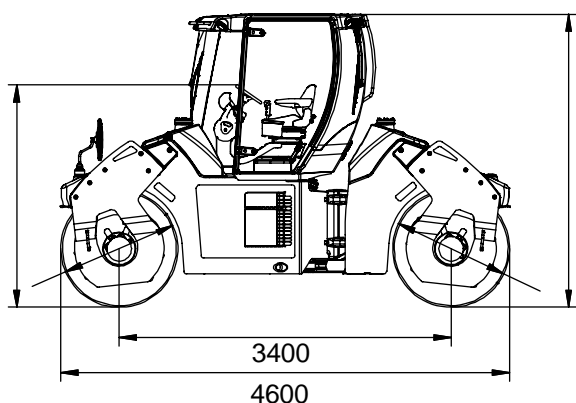

3050

EQUIPEMENT

Poste de conduite basculant bien suspendu
1 siège ergonomique réglable et mobile
Lever multifonctions à droite du siège
Commutateur d'amplitude petit/grand
Commutateur de vibration AV/AR/AV + AR
Ecrans de contrôle et d'informations
Dispositif d'arrosage :

- Arrosage d'eau, type : **pression**
- Réservoir d'eau, capacité : **834 L**

Document non contractuel

